

Q TB-FLEX™

BEDIENANLEITUNG FÜR DIE BASISMODELL



QUANTUM®

PROVIDING GREATER INDEPENDENCE

WARNUNG!

Die initiale Einrichtung dieses Produkts muss durch einen Quantum Rehab Provider oder einen qualifizierten Techniker und gemäß den Anweisungen dieser Anleitung erfolgen.

Die unten stehenden Symbole werden im Verlauf des gesamten Benutzerhandbuchs sowie direkt auf dem Power Chair verwendet, um Warnungen und wichtige Informationen zu kennzeichnen. Bitte lesen Sie sich die Erklärungen unbedingt durch und stellen Sie sicher, dass Sie sie verstanden haben.

WARNUNG!

Weist auf einen potentiell gefährlichen Zustand bzw. eine ebensolche Situation hin. Ein Nichtbefolgen der festgelegten Abläufe kann entweder zu Personenschäden, der Beschädigung von Bauteilen oder aber einer Fehlfunktion führen. Auf dem Produkt selbst ist die Warnung durch ein schwarzes Symbol auf einem gelben Dreieck mitschwarzer Umrandung gekennzeichnet.

VORGESCHRIEBEN!

Diese Handlungen sollten den Vorgaben entsprechend ausgeführt werden. Ihre Unterlassung kann zu Personenschäden und/oder Schäden am Gerät führen. Auf dem Produkt selbst sind diese zwingend notwendigen Handlungen durch ein weißes Symbol auf blauem Hintergrund und mit weißer Umrandung gekennzeichnet.

VERBOTEN!

Diese Handlungen sind verboten und sollten niemals und unter keinen Umständen ausgeführt werden. Eine untersagte Handlung durchzuführen, kann Personenschäden und/oder die Beschädigung des Gerätes zur Folge haben. Auf dem Produkt selbst ist dies durch ein schwarzes Symbol mit rotem Kreis und rotem Schrägstrich gekennzeichnet.

Bestimmungsgemässe Verwendung

Eine Rollstuhlkomponente ist eine für medizinische Zwecke bestimmte Vorrichtung, die im Allgemeinen als integraler Bestandteil eines Rollstuhls verkauft wird, aber auch separat als Ersatzteil verkauft werden kann.

Hinweis zur Ärztlichen Verordnung von Geräten

WARNUNG!

VORSICHT! Nach US-amerikanischem Bundesrecht darf dieses Gerät nur auf Verordnung eines Arztes oder anderer zertifizierter Personen verkauft werden, die durch Gesetze des Staates (nur USA) oder der Region, in der die Person das Gerät verwendet oder die Verwendung verordnet, zugelassen wurden.

HINWEIS: Diese Anweisungen wurden aus den zum Zeitpunkt der Veröffentlichung aktuellsten verfügbaren Spezifikationen und Produktinformationen zusammengestellt. Wir behalten uns das Recht vor, bei Bedarf Änderungen vorzunehmen. Änderungen an unseren Produkten können zu leichten Abweichungen zwischen den Abbildungen und Erklärungen in dieser Anleitung und dem von Ihnen erworbenen Produkt führen. Die neueste/aktuelle Version dieser Anleitung ist auf unserer Webseite erhältlich.

HINWEIS: Dieses Produkt entspricht den Richtlinien und Anforderungen von WEEE, RoHS und REACH.

HINWEIS: Dieses Produkt entspricht IPX4 Klassifizierung (IEC 60529).

HINWEIS: Dieses Produkt und seine Komponenten bestehen nicht aus Naturlatex. Bitte setzen Sie sich bezüglich jeglichen After-Market-Zubehörs mit dem Hersteller in Verbindung.



Inhaltsverzeichnis

Symbole zur Produktsicherheit	4
Das TB-Flex™ Sitz	5
Vorsichtsmassnahmen	5
Bedienung des TB-Flex Sitz	6
Bewegungsradius	6
Klappbare Rückenlehne	7
Herausnehmbare TB-Flex Armlehnen	7
Armlehnen mit zwei Stützen	10
Transfer.....	11
Position der Steuerung	11
Manuelle Rühlehnfunktion	12
TB-Flex Rückenlehne	13
Einrichtung und Nutzung	13
Reinigung	13
Einstellung der Kopfstützet.....	14
Lagerung	14
Pflege und Wartung	14
Garantie	16



Symbole zur Produktsicherheit

Die unten aufgeführten Symbole werden auf dem Sitzsystem verwendet, um Warnungen, zwingend notwendige und verbotene Handlungen zu kennzeichnen. Es ist ausgesprochen wichtig, dass Sie sie durchlesen und vollständig verstehen.



Lesen und befolgen Sie die in der Bedienungsanleitung aufgeführten Informationen.



Setzen Sie das Gerät nach Möglichkeit keinem Regen, Schnee, Eis, Salz oder stehendem Gewässer aus. Betreiben und lagern Sie es in einer sauberen und trockenen Umgebung.



Elektromagnetische Störung—Dieses Produkt wurde getestet und bestand mit einem Immunitätsgrad von 20 V/m.



Maximal unterstütztes Gewicht



Montagebedingte Quetschstellen.

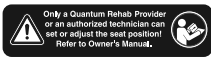

Lassen Sie sich von Ihrem Quantum Rehab beraten, bevor Sie Änderungen an den Einstellungen Ihres Sitzsystems vornehmen.



Keinen Wärmequellen wie offenem Feuer oder Funken aussetzen.



Nicht rauchen



Nur Bezug—Maximale Waschtemperatur 60°C (140°F)



Nicht im Trockner trocknen.



Nicht bügeln.



Kein Bleichmittel verwenden.



Das TB-Flex™ Sitz

Das TB-Flex Sitz ist ein einzigartiges Sitzsystem, das speziell für den Quantum Power Chair entworfen wurde. Es ist volljustierbar, um den individuellen Bedürfnissen des Nutzers zu entsprechen, und sitzt für maximale Manövrierfähigkeit auf einer Quantum Power Base auf.

Um das Sitzpolster an der Sitzfläche zu befestigen, sind Ihrem Nutzerpaket wiederverwendbare Klettverschlüsse beigelegt. Diese Befestigungselemente sind nicht für die Nutzung mit Polstern aus rutschhemmendem Material geeignet, da sie das Sitzpolster beschädigen können.

Abbildung 1 liefert Ihnen Informationen zu den Komponenten des TB-Flex Sitz. Die TB-Flex Rückenlehne wird in „Höhen- und Breitenanpassung der TB-Flex Rückenlehne“ beschrieben (**Abbildung 13**). Nutzen Sie dieses Diagramm, um sich einen Überblick über die Funktion und die Position einer jeden Komponente zu verschaffen, bevor Sie das TB-Flex Sitz verwenden.

HINWEIS: Informationen bezüglich des Steuerknüppels Bedienung durch den Nutzer finden Sie in der Anleitung, die Sie zusammen mit ihrer Steuerung erhalten haben. Wenn Ihr TB-Flex Sitz mit einer anderen Steuerungseinheit ausgestattet ist, schauen Sie bitte in die Bedienungsanleitung, die Sie zusammen mit diesem Gerät erhalten haben, und/oder in Ihr Benutzerhandbuch für den Power Chair.

Vorsichtsmassnahmen

Bitte lesen Sie sich die folgenden Punkte durch, bevor Sie das TB-Flex Sitz benutzen. Diese Richtlinien wurden zu Ihrem Nutzen erstellt und werden Ihnen bei der sicheren Verwendung des Sitzsystems helfen.

- Schalten Sie das Gerät aus, bevor Sie im TB-Flex Sitz Platz nehmen.
- Nehmen Sie beim Hinsetzen in das TB-Flex Sitz immer Hilfe in Anspruch.
- Befolgen Sie alle Abläufe und beherzigen Sie die Warnungen wie im Benutzerhandbuch für Ihren Power Chair angegeben und Verbraucher Sicherheit Führer.

WARNUNG!

Der Schwerpunkt Ihres Sitzsystems wurde werksseitig auf eine Position eingestellt, die den Bedürfnissen der Mehrzahl der Nutzer entspricht. Ihr Quantum Rehab Provider hat Ihr Sitzsystem geprüft und bewertet und alle notwendigen Anpassungen vorgenommen, um Ihren speziellen Bedürfnissen gerecht zu werden. Verändern Sie Ihre Sitzeinstellungen nicht, ohne zuvor mit Quantum oder Ihrem Quantum Rehab Provider gesprochen zu haben.

Sollten sich die Verschraubungen an Ihrem Sitzsystem lockern, melden Sie das Problem bitte umgehend Ihrem Quantum Rehab Provider.



Abbildung 1. TB-Flex Sitz-Komponenten

WARNUNG!

Sollte die Stromzufuhr zum Power Chair unterbrochen werden, begeben Sie sich in eine sichere Position und nehmen Sie bei Bedarf Hilfe in Anspruch. Kontaktieren Sie umgehend Ihren Quantum Rehab Provider, um den Vorfall zu melden.

Ihr Sitzsystem ist nicht für die Nutzung als Sitz innerhalb eines Fahrzeugs zugelassen. Nutzen Sie stattdessen die Sitze und Rückhaltesysteme, welche der Hersteller des Fahrzeugs zur Verfügung stellt.

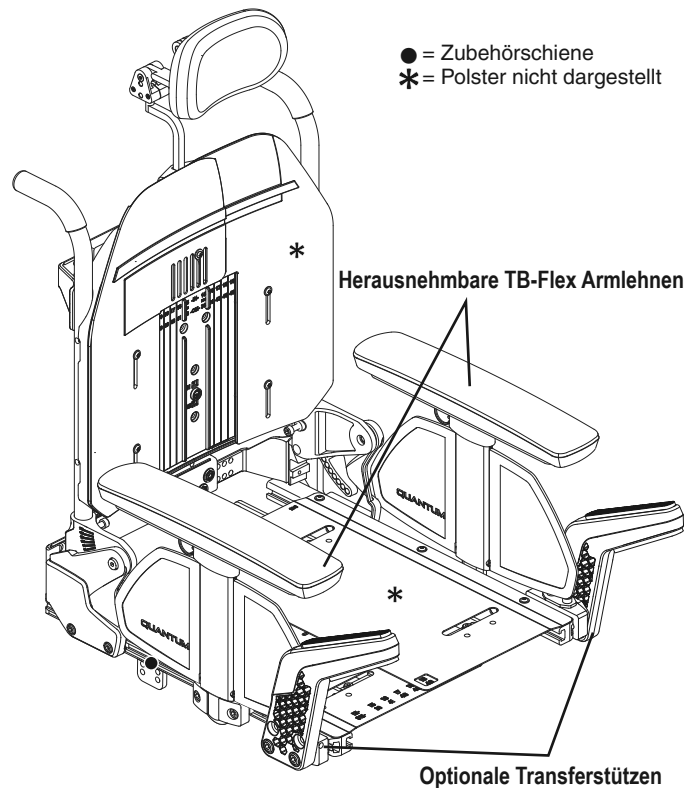
Quantum empfiehlt nachdrücklich, während der Nutzung des Sitzsystems nicht zu rauchen, obgleich das Sitzsystem die notwendigen Prüfungsbestimmungen für das Rauchen von Zigaretten erfüllt hat. Falls Sie sich dennoch zum Rauchen von Zigaretten während der Nutzung Ihres Sitzsystems entscheiden, müssen Sie folgende Sicherheitshinweise einhalten.

- Lassen Sie angezündete Zigaretten nicht unbeaufsichtigt.
- Bewahren Sie Aschenbecher in sicherem Abstand vom Sitzsystem auf.
- Versichern Sie sich immer, dass Zigaretten vollständig erloschen sind, bevor Sie sie entsorgen.

VERBOTEN!

Setzen Sie das Gerät nach Möglichkeit keinem Regen, Schnee, Eis, Salz oder stehendem Gewässer aus. Betreiben und lagern Sie es in einer sauberen und trockenen Umgebung.

ZWINGEND NOTWENDIG!

Überschreiten Sie die Tragfähigkeit Ihres Power Chair oder 136 kg (300 Pfund) (je nachdem, was geringer ist) nicht.

Bedienung des TB-Flex Sitz

Das TB-Flex Sitz ist mit einer Lehne ausgestattet, deren Breite und Höhe eingestellt werden kann, und kann über eine Steuerung oder eine Spezialsteuerung.

Bewegungsradius

Ihr TB-Flex Sitz kann bis zu einem Winkel von 30° gekippt, bis zu 25,4 cm (10 Zoll) angehoben, von 85°-120° zurückgelehnt und bis zu 120° gekippt/zurückgelehnt werden. **Siehe Abbildung 3.**

Eine in Ihr TB-Flex Sitz eingebaute Stromsperre verhindert, dass Sie mit Ihrem Power Chair fahren, während er sich in gekippter Position befindet. Ab einem vorgegebenen, werkseitig programmierten Neigungswinkel wird eine vollständige Fahrsperre aktiviert. **Siehe Abbildung 2.**

! WARNUNG!

Versuchen Sie nicht, die ab Werk programmierte teilweise oder vollständige Sperre zu umgehen, zu beseitigen, umzuprogrammieren und/oder anzupassen. Die Missachtung dieser Warnung kann zu Verletzungen führen.

Überprüfen Sie die unmittelbare Umgebung, um sicherzustellen, dass sich nichts im Mechanismus verfangen hat, bevor Sie die Kipp-, Rücklehn- und/oder Hebefunktionen nutzen. Halten Sie vor und während der Anpassung Abstand vom Mechanismus.

HINWEIS: Nehmen Sie keine Änderungen an Ihren Sitzeinstellungen vor, ohne Ihren Quantum Rehab Provider zu kontaktieren.

	Rücklehn-Sperre	Kipp-Sperre	Hebe-Sperre	1/4 der Geschwindigkeit	Sperre für volle Geschwindigkeit
Erhöht				X	
Um mehr als 20° gekippt			X		X
Um mehr als 20° zurückgelehnt			X		X
Um mehr als 110° gekippt/zurückgelehnt	X	X	X		X

Abbildung 2. Blockierungsübersicht



Abbildung 3. Bewegungsradius des TB-Flex Sitz

Klappbare Rückenlehne (Wahlfrei)

Die klappbare Rückenlehne ermöglicht das nach vorne gerichtete Herunterklappen der Rückenlehne für einen einfacheren Transport. **Siehe Abbildung 4.** Ihr Sitzsystem ist möglicherweise mit einer von zwei vorklappbaren Rückenlehnen ausgestattet.

So klappen Sie die Rückenlehne nach vorne:

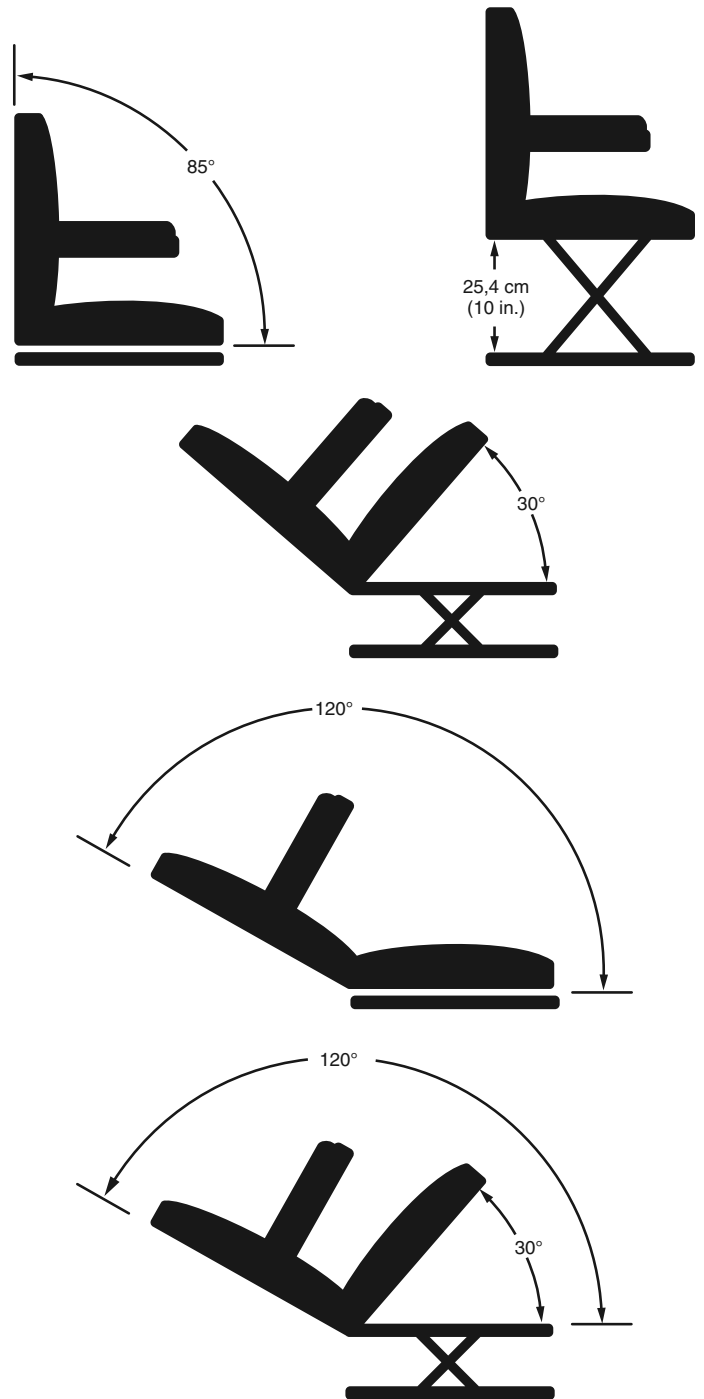
1. Entfernen Sie den Sicherungsstift. **Siehe Abbildung 5.**
2. Klappen Sie die Rückenlehne herunter.

Um die Rückenlehne wieder in eine aufrechte Position zu bringen:

1. Heben Sie die Rückenlehne an und bringen Sie sie in eine aufrechte Position.
2. Bringen Sie den Rastbolzen wieder an und stellen Sie sicher, dass alle Komponenten festsitzen. **Siehe Abbildung 5.**

WARNUNG!

Stellen Sie sicher, dass der Sicherungsstift ordnungsgemäß eingesteckt bevor Sie sich in Ihren Rollstuhl setzen.

Herausnehmbare TB-Flex Armlehnen

Die herausnehmbaren TB-Flex Armlehnen sind als Quick-Release-Armlehnen oder mit einem Armlehnenheber erhältlich. Beide Typen können angepasst und zum einfacheren Ein- und Aussteigen mühelos vom Rollstuhl entfernt werden. Die Höhe kann in einem Bereich von insgesamt 12,7 cm (5 Zoll) in 2,54-cm-Schritten (1 Zoll) eingestellt werden. Diese Werte beziehen sich auf den Abstand der Oberseite der Armauflage von der Sitzschale. Der Höheneinstellbereich reicht von 22,86 bis 35,56 cm (9 bis 14 Zoll).

Sie benötigen unter Umständen folgendes Werkzeug, um Komfort- Anpassungen vorzunehmen:

- einen Satz metrischer Innensechskant-Schraubendreher
- einen metrischen Gabelschlüssel
- Phillips-Schraubendreher

WARNUNG!

Versuchen Sie nicht, den Power Chair oder das Sitzsystem an einem seiner abnehmbaren Teile inklusive der Armstützen, Fußstütze(n), Sitzpolster, Rückenlehne, Ummantelungen oder Steuerung anzuheben oder zu bewegen. Nutzen Sie ausschließlich stabile, nicht abnehmbare Rahmenteile, um Ihren Power Chair oder das Sitzsystem anzuheben oder zu bewegen.

Vermeiden Sie es, sich mit Ihrem gesamten Gewicht auf die Armlehnen des Power Chair zu stützen, und belasten Sie die Armlehnen auch nicht während eines Transfers oder in anderen Situationen. Eine solche Nutzung kann dazu führen, dass der Power Chair kippt und womöglich einen Sturz aus dem Power Chair und einen Personenschaden verursacht.



Abbildung 4. Klappbare Rückenlehne (gelöst)



Abbildung 5. Klappbare Rückenlehne (Rastbolzen)

⚠ WARNUNG!

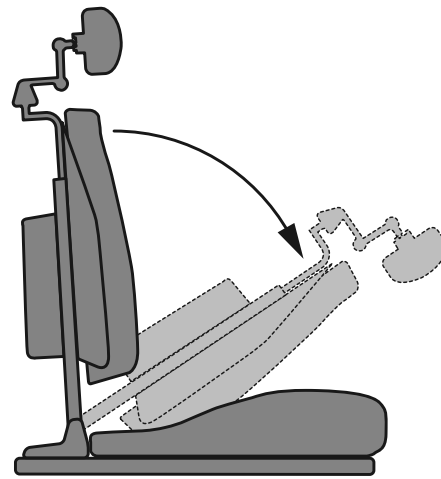
Die Steuerung und die Steuerungshalterung sind nichttragende Elemente Ihres Sitzsystems. Verwenden Sie die Steuerung oder die Steuerungshalterung nicht für Belastungszwecke wie zum Transfer. Eine derartige Nutzung kann diese Komponenten beschädigen und auf diese Weise einen Sturz aus dem Sitzsystem und einen Personenschaden verursachen.

Entfernen der Quick-Release-Armlehneneinheit:

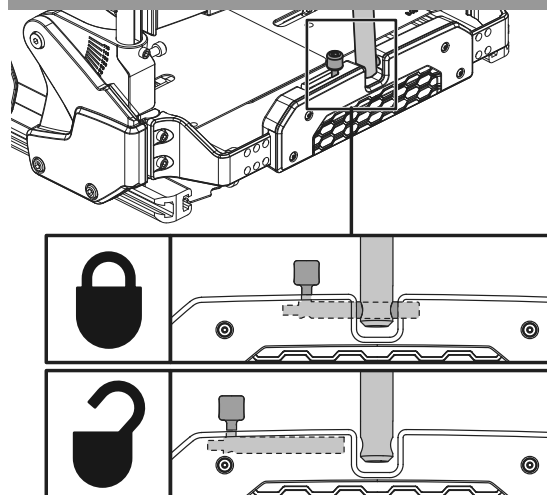
1. Drehen Sie den Armlehnenhebel gegen den Uhrzeigersinn.
2. Heben Sie die Armlehneneinheit nach oben. **Siehe Abbildung 6.**

Anbringen der Quick-Release-Armlehneneinheit:

1. Drehen Sie den Armlehnenhebel im Uhrzeigersinn.
2. Führen Sie die Armlehneneinheit in die Armlehnenhalterung ein. **Siehe Abbildung 6.**

Einstellen der Höhe:

1. Lösen Sie die Stellschraube, aber entfernen Sie sie nicht, indem Sie sie mit einem 2-mm-Inbusschlüssel gegen den Uhrzeigersinn drehen. **Siehe Abbildung 6.**
2. Ziehen Sie den Raststift. Heben oder senken Sie die Armlehne auf die gewünschte Höhe und lassen Sie dann den Raststift los.
3. Ziehen Sie die Stellschraube an, indem Sie sie mit einem 2-mm-Inbusschlüssel im Uhrzeigersinn drehen.
4. Wiederholen Sie den Vorgang ggf. für die andere Armlehne.



Abbildung 6. Entfernen/Anbringen der TB-Flex Quick-Release-Armlehnen

Entfernen der Armlehneneinheit mit Hilfe des Armlehnenhebels:

1. Drehen Sie den Armlehnenhebel nach vorne. **Siehe Abbildung 7.**
2. Heben Sie die Armlehneneinheit nach oben.

Anbringen der Armlehneneinheit mit Hilfe des Armlehnenhebels:

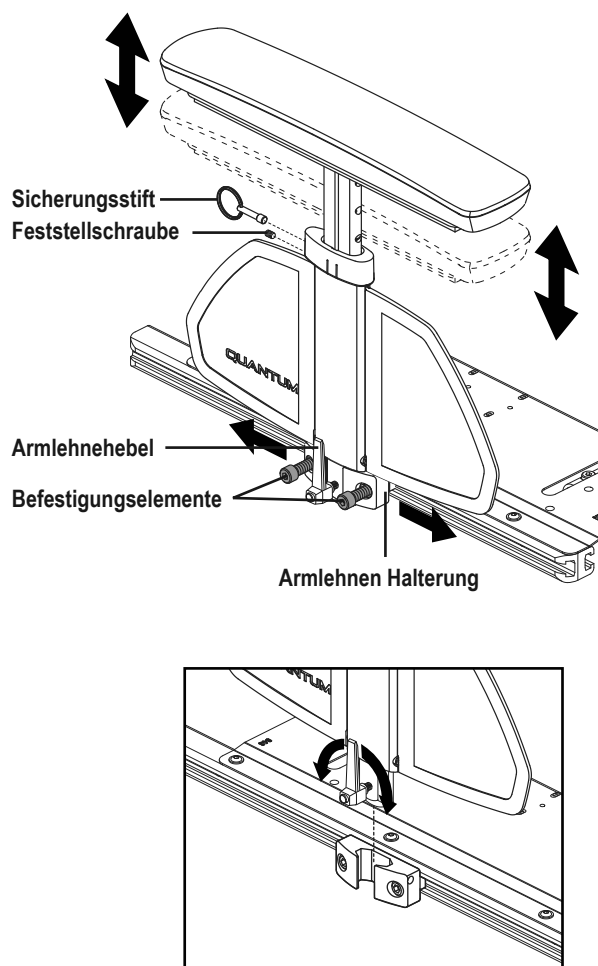
1. Führen Sie die Armlehneneinheit in die Armlehnenhalterung ein. **Siehe Abbildung 7.**
2. Drehen Sie den Armlehnenhebel nach hinten.

Einstellen der Höhe:

1. Lösen Sie die Stellschraube, aber entfernen Sie sie nicht, indem Sie sie mit einem 2-mm-Inbusschlüssel gegen den Uhrzeigersinn drehen. **Siehe Abbildung 7.**
2. Ziehen Sie den Raststift. Heben oder senken Sie die Armlehne auf die gewünschte Höhe und lassen Sie dann den Raststift los.
3. Ziehen Sie die Stellschraube an, indem Sie sie mit einem 2-mm-Inbusschlüssel im Uhrzeigersinn drehen.
4. Wiederholen Sie den Vorgang ggf. für die andere Armlehne.



Abbildung 7. Entfernen/Anbringen der TB-Flex Armlehnen mit Armlehnenhebel

Armlehnen mit zwei Stützen (Wahlfrei)

Die Höhe der Zwei-Stangen-Armlehne lässt sich im Bereich von 22,86–33,02 cm (9–13 Zoll) in Schritten von 2,54 cm (1 Zoll) einstellen. Diese Höhe wird vom obersten Punkt der Sitzschiene bis zum obersten Punkt der Armauflage gemessen. Sie können die Armlehnen für den Transfer auch hochklappen oder sie komplett entfernen. **Siehe Abbildung 8.**

Um die Armlehneneinheit zu entfernen:

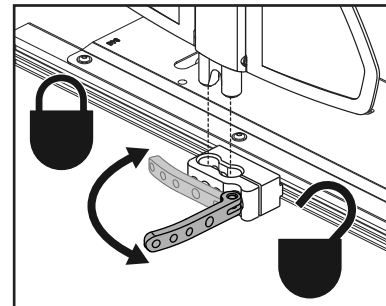
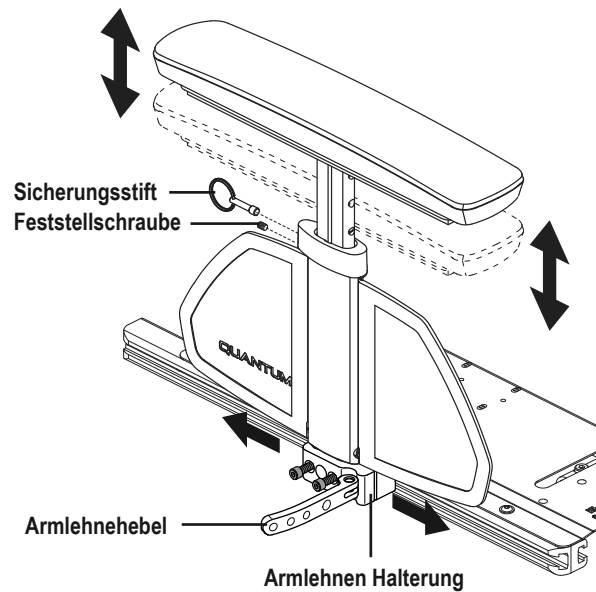
1. Drücken Sie den mit einer Sprungfeder ausgestatteten Hebel nach unten und ziehen Sie den vorderen Teil der Armlehne nach oben. **Siehe Abbildung 8.**
2. Entfernen Sie den Rastbolzen am Ende des Sitzes. **Siehe Abbildung 8.**
3. Ziehen Sie am hinteren Teil der Armlehne, um die Einheit zu entfernen.

Um die Armlehneneinheit anzubringen:

1. Stecken Sie das hintere Ende der Armlehne in die dafür vorgesehene hintere Sitzhalterung und bringen Sie den Rastbolzen an. **Siehe Abbildung 8.**
2. Bewegen Sie die Armlehneneinheit nach unten.
3. Drücken Sie den vorderen Teil der Armlehne in die vordere Sitzhalterung und bringen Sie den mit einer Sprungfeder ausgestatteten Hebel in eine horizontale Position, so dass er einrastet.

Um die Höhe der Armlehne anzupassen:

1. Drücken Sie den mit einer Sprungfeder ausgestatteten Hebel nach innen. **Siehe Abbildung 9.**
2. Bewegen Sie die Armlehne nach oben oder nach unten, bis sie die gewünschte Höhe erreicht hat.
3. Drücken Sie den mit einer Sprungfeder ausgestatteten Hebel nach außen und arretieren Sie die Armlehne. Bewegen Sie die Armlehne bei Bedarf nach oben oder unten, um sicherzustellen, dass sie festgestellt ist.



Abbildung 8. Entfernung und Anbringung einer Armlehne mit zwei Stützen



Abbildung 9. Höhenanpassung der Armlehne mit zwei Stützen

Transfer (Wahlfrei)

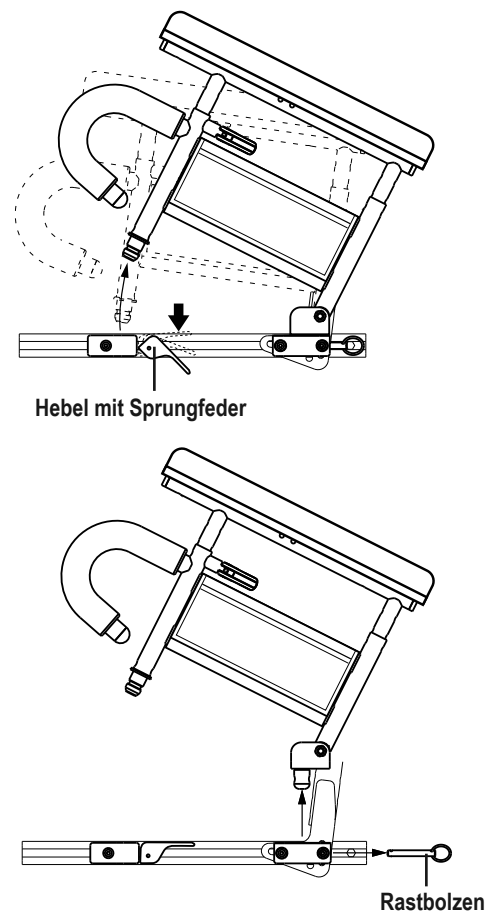
Es sind optionale Transferstützen erhältlich. Transferstützen erleichtern das Umsetzen während der Nutzung des Power Chair sowie das Ein- und Aussteigen aus dem Power Chair. In der Sicherheitsanleitung für Verbraucher, die Sie zusammen mit dem Benutzerhandbuch für Ihren Power Chair erhalten haben, finden Sie detaillierte Informationen zu den Transfermöglichkeiten. **Siehe Abbildung 10.**

Position der Steuerung

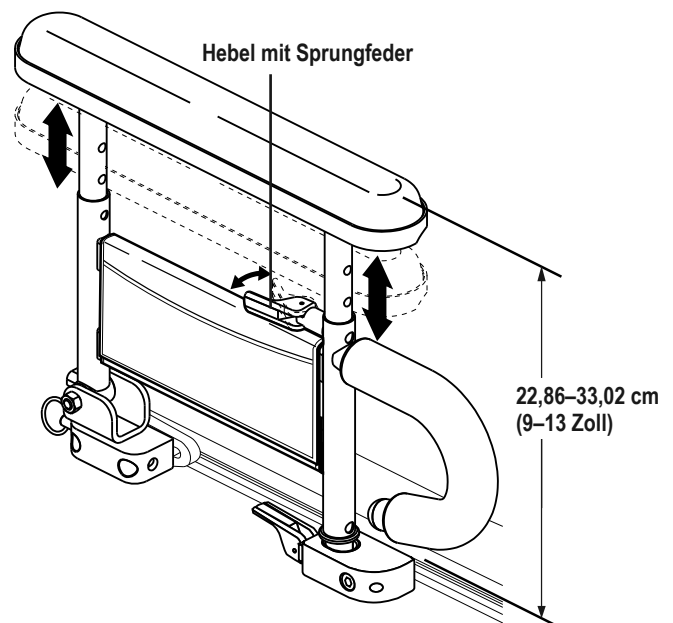
Die Steuerung kann sowohl für Links- als auch für Rechtshänder angebracht werden. Darüber hinaus können Sie die Höhe der Steuerung anpassen und festlegen, wie weit sie aus der Armlehne herausragen soll.

⚠️ WARNUNG!

Verwenden Sie die richtigen Verankerungspunkte für die Steuerungshalterung, damit die Halterung sich nicht in den Antriebsrädern verfängt, im Sitzrahmen eingeklemmt oder beim Navigieren durch Türrahmen beschädigt wird.

Um die Steuerung ein- oder auszufahren:

1. Unterbrechen Sie die Stromversorgung der Steuerung.
2. Entfernen Sie die Steuerungshalterung von den Clips, mit deren Hilfe sie an der Armlehne befestigt ist.
3. Legen Sie den Entriegelungshebel um und drehen Sie ihn, um die Klemme zu lösen. **Siehe Abbildung 11.**
4. Schieben Sie die Steuerung in die Armlehne hinein oder ziehen Sie sie heraus, bis sie die gewünschte Position erreicht hat.
5. Drehen Sie den Entriegelungshebel und legen Sie ihn um, um die Klemme anzuziehen.

Um die Höhe der Steuerung zu verändern:

1. Unterbrechen Sie die Stromversorgung der Steuerung.
2. Legen Sie den Entriegelungshebel um und drehen Sie ihn, um die Klemme zu lösen. **Siehe Abbildung 11.**
3. Bringen Sie die Steuerung in die gewünschte Höhe.
4. Drehen Sie den Entriegelungshebel und legen Sie ihn um, um die Klemme anzuziehen.
5. Verkabeln Sie die Steuerungshalterung mit der Rückseite der Stromversorgung.



Abbildung 10. Transferstützen (Wahlfrei)



Abbildung 11. Höhenanpassung der Steuerung

Manuelle Rücklehnfunktion (Wahlfrei)

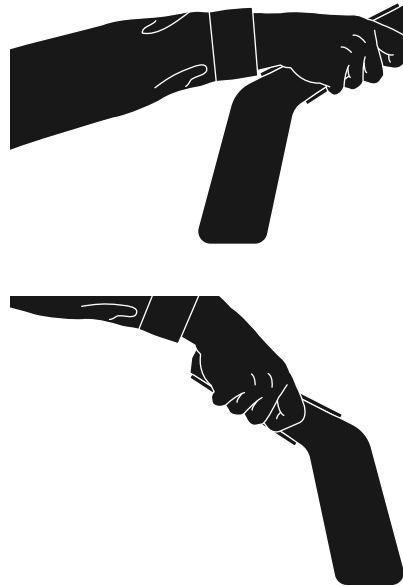
Falls Ihr TB-Flex Sitz mit einer manuellen Rücklehnfunktion ausgestattet ist, können Sie die Rückenlehne auf unterschiedliche Winkel einstellen—von einer minimal zurückgelehnten Position (85° von der Sitzfläche) bis hin zu einer maximal zurückgelehnten Position (120° von der Sitzfläche). **Siehe Abbildung 12.** Wenn der Sitz weiter als um 110°, nach hinten gekippt wird, wird der Stuhl vollständig gesperrt. Bei einer Rückstellung auf einen Winkel von weniger als 110° wird der Antrieb wieder mit Strom versorgt.

⚠️ WARNUNG!

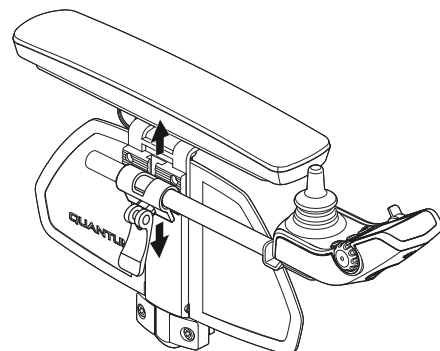
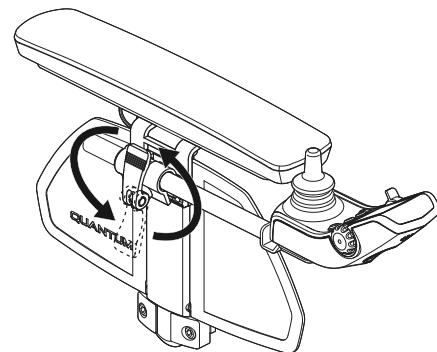
Stellen Sie die Rückenlehne niemals nach hinten, während der Stuhl gekippt ist. Dies könnte zu ernststen Verletzungen für den Nutzer führen. Eine Sicherheitsvorrichtung sorgt dafür, dass der Stuhl nicht gekippt werden kann, während er um mehr als 110° nach hinten gelehnt ist. Um den Kippmechanismus wieder zu aktivieren, bringen Sie die Lehne in eine aufrechte Position zurück.

Um die Rückenlehne nach hinten zu legen:

1. Ergreifen Sie die oben an der Rückenlehne angebrachten Griff.
2. Zurücklehnen Drücken Sie die Auslösegriff, und positionieren Sie die Sitzlehne in den gewünschten Winkel. **Siehe Abbildung 12.**
3. Lassen Sie die Grife los, um die Rückenlehne in dieser Position einrasten zu lassen.

Winkel einstellbar Rücklehnfunktion (Wahlfrei)

Falls Ihr TB-Flex Sitz mit einer Winkel einstellbar Rücklehnfunktion ausgestattet ist, können Sie die Rückenlehne auf unterschiedliche Winkel einstellen—von einer minimal zurückgelehnten Position (85° von der Sitzfläche) bis hin zu einer maximal zurückgelehnten Position (135° von der Sitzfläche). **Siehe Abbildung 13.** Wenn der Sitz weiter als um 110°, nach hinten gekippt wird, wird der Stuhl vollständig gesperrt. Bei einer Rückstellung auf einen Winkel von weniger als 110° wird der Antrieb wieder mit Strom versorgt.

⚠️ WARNUNG!

Stellen Sie die Rückenlehne niemals nach hinten, während der Stuhl gekippt ist. Dies könnte zu ernststen Verletzungen für den Nutzer führen. Eine Sicherheitsvorrichtung sorgt dafür, dass der Stuhl nicht gekippt werden kann, während er um mehr als 110° nach hinten gelehnt ist. Um den Kippmechanismus wieder zu aktivieren, bringen Sie die Lehne in eine aufrechte Position zurück.

Um die Rückenlehne anzupassen:

1. Greifen Sie den Gurt an der Unterseite der Rückenlehne.
2. Ziehen Sie den Gurt, um die Rückenlehne zu lösen, und positionieren Sie die Rückenlehne in den gewünschten Winkel. **Siehe Abbildung 13.**
3. Lösen Sie den Gurt, um die Rückenlehne in Position zu verriegeln.



Abbildung 12. Manuelle Rücklehnfunktion—Minimum- und Maximum-Rücklehnungswinkel



Abbildung 13. Winkel einstellbar Rücklehnfunktion—Minimum- und Maximum-Rücklehnungswinkel

Die TB-Flex Rückenlehne (Wahlfrei)

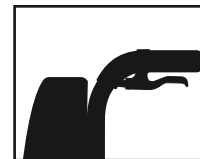
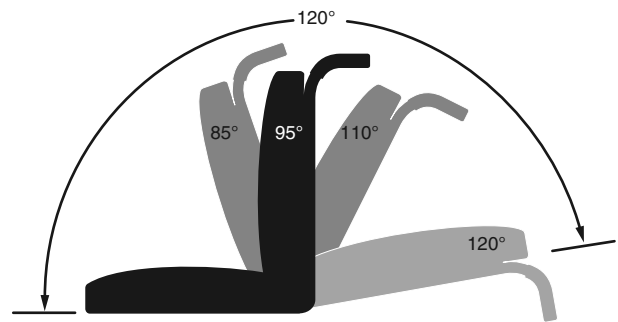
Die Höhe und Breite der TB-Flex Rückenlehne kann angepasst werden.

Anpassen der Höhe und/oder Breite der Rückenlehne:

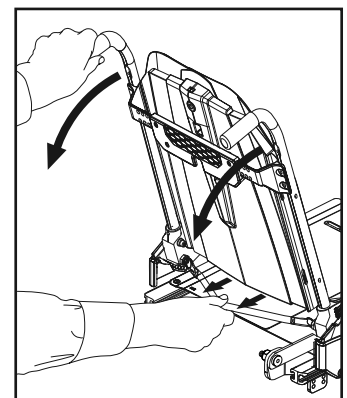
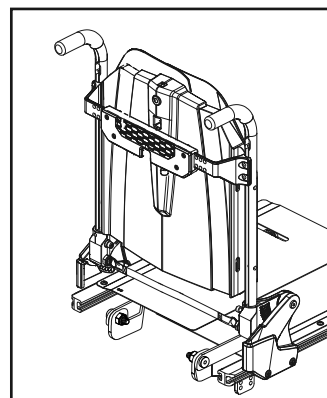
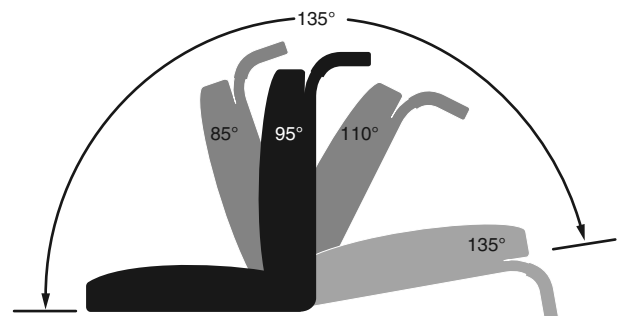
1. Die Befestigungselemente lösen. **Siehe Abbildung 14.**
2. Die Rückenlehne auf die gewünschte Höhe und/oder Breite einstellen.
3. Die Befestigungselemente anziehen.

Einrichtung und Nutzung

Die TB-Flex-Rückenlehne besteht aus einem Lehnenpolster und einer Lordosenstütze, die entsprechend den Anforderungen an Komfort und Positionierung platziert werden können. Sie sind mit Hilfe wiederverwendbarer Klettverschlüsse oder über das Gerät an der Rückenlehne befestigt.

Um die TB-Flex Polster am Sitz zu befestigen:

1. Positionieren Sie das Polster der Rückenlehne so, dass die wiederverwendbaren Klettverschlüsse zur Rückenlehne zeigen. Befestigen Sie das Polster mit den wiederverwendbaren Klettverschlüssen an der Lehne.

⚠️ WARNUNG!

Extreme Temperaturen können die Temperatur Ihrer Polsterkomponenten beeinflussen und für Hautirritationen sorgen. Seien Sie vorsichtig, wenn Ihr Power Chair in einer extrem heißen oder kalten Umgebung genutzt oder gelagert wurde.

Stellen Sie sicher, dass sämtliche Geräteteile ordnungsgemäß montiert und befestigt sind.

Reinigung

Das Polster der Rückenlehne kann auf einfache Weise gereinigt werden.

⚠️ WARNUNG!

Verwenden Sie beim Waschen des äußeren Bezuges kein Bleichmittel—dies könnte den Bezug beschädigen.

Befolgen Sie sämtliche Sicherheitshinweise zum ordnungsgemäßen Gebrauch des Desinfektions- und/oder Reinigungsmittels, bevor Sie es für Ihr Produkt verwenden. Die Nichteinhaltung kann zu Hautirritationen oder zur vorzeitigen Abnutzung der Polsterung und/oder der Lackierung des Power Chair führen.

Um den Polsterbezug der Rückenlehne zu reinigen:

1. Entfernen Sie das Polster der Rückenlehne von der Rückenlehne, indem Sie die wiederverwendbaren Klettverschlüsse, welche das Polster an der Rückenlehne befestigen, lösen und das Polster anschließend zu sich heranziehen.
2. Machen Sie den Reißverschluss an der Unterseite des Polsters ausfindig.
3. Öffnen Sie den Reißverschluss und entnehmen Sie das Polster.



Abbildung 14. Höhen- und Breitenanpassung der TB-Flex Rückenlehne

4. Waschen Sie den Bezug in der Waschmaschine bei maximal 60°C (140°F).
5. Lassen Sie den Bezug an der Luft trocknen.

WARNUNG!

Verwenden Sie beim Waschen des äußeren Bezuges kein Bleichmittel—dies könnte den Bezug beschädigen.

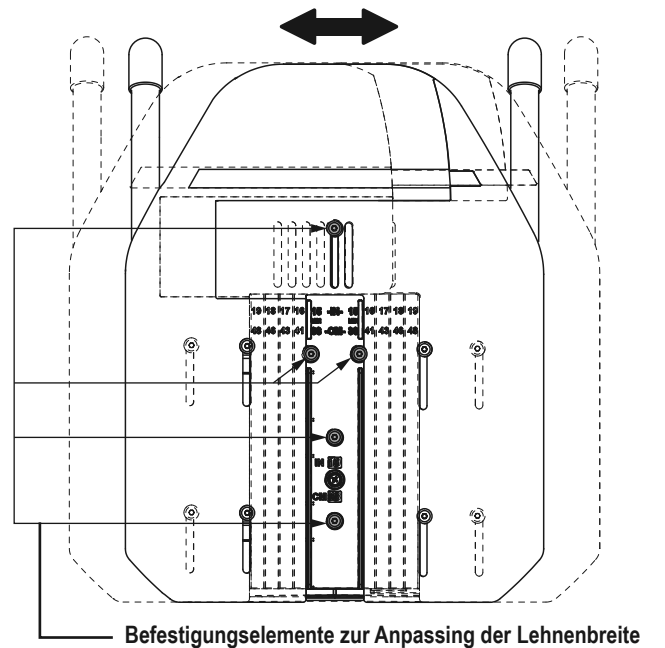
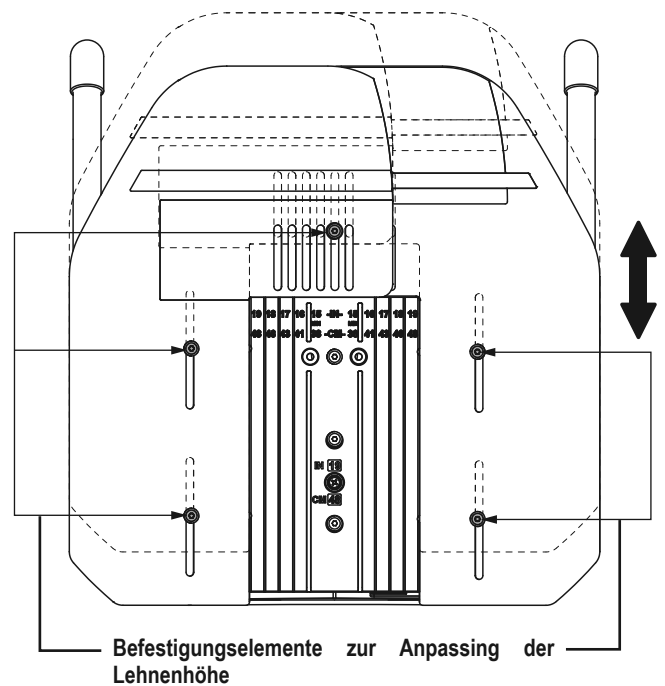
Tauchen Sie das Polster der Rückenlehne niemals in Wasser ein—dies könnte das Polster beschädigen.

Versuchen Sie niemals, den Bezug in einem Trockner zu trocknen—dies kann zum Einlaufen führen.

6. Beziehen Sie das Polster der Rückenlehne wieder, sobald der Bezug trocken ist, und positionieren Sie das Polster der Rückenlehne so, dass die wiederverwendbaren Klettverschlüsse zur Rückenlehne zeigen. Platzieren Sie das Polster über jegliche Lendenstütze(n) und befestigen Sie das Polster anschließend mit Hilfe der wiederverwendbaren Klettverschlüsse an der Rückenlehne.

WARNUNG!

Befolgen Sie sämtliche Sicherheitshinweise zum ordnungsgemäßen Gebrauch des Desinfektions- und/oder Reinigungsmittels, bevor Sie es für Ihr Produkt verwenden. Die Nichteinhaltung kann zu Hautirritationen oder zur vorzeitigen Abnutzung der Polsterung und/oder der Lackierung des Power Chair führen.

Einstellung der Kopfstütze

Die Kopfstütze kann hinsichtlich der Höhe, der Tiefe und des Winkels auf einfache Weise angepasst werden.

Um die Höhe, die Tiefe oder den Winkel der Kopfstütze anzupassen:

1. Lockern Sie die Einstellschrauben, die mit den gewünschten Anpassungen korrespondieren. **Siehe Abbildung 15.**
2. Bringen Sie die Kopfstütze in die gewünschte Position.
3. Ziehen Sie die Einstellschrauben fest.

HINWEIS: Sobald die Anpassungen durchgeführt wurden und sich die Kopfstütze in der gewünschten Position befindet, stellen Sie bitte sicher, dass alle Geräteteile festsitzen.

WARNUNG!

Ziehen Sie die Kopfstütze nicht weiter als 17,78 cm (7 Zoll) aus der Kopfstützenhalterung heraus.

Lagerung

Einige Teile Ihres Power Chair sind empfindlich gegenüber extremen Temperaturschwankungen. Nutzen bzw. lagern Sie Ihren Power Chair immer bei Temperaturen zwischen -8°C (18°F) und 50°C (122°F). Er sollte bei Zimmertemperatur und in einer sauberen und trockenen Umgebung gelagert werden.

Pflege und Wartung

Ihr Mobilitätsprodukt muss in Übereinstimmung mit lokal und national geltenden gesetzlichen Vorschriften entsorgt werden. Kontaktieren Sie Ihren lokalen Ansprechpartner für Müllentsorgung oder Ihren Quantum Rehab Provider, um Informationen über eine fachgerechte Entsorgung des Verpackungsmaterials, von Komponenten des Metallgestänges, Plastikteilen, Elektronik, Batterien, Neopren, Silikon und Polyurethan-Materialien zu erhalten.

- Stellen Sie sicher, dass alle Geräteteile ordnungsgemäß befestigt sind, ziehen Sie sie jedoch nicht zu fest an.
- Um das TB-Flex Sitz zu reinigen, wischen Sie es mit einem mit milder Seife und Wasser angefeuchteten Lappen ab. Lassen Sie die Einheit vor der Nutzung gründlich trocknen. Um das TB-Flex-Rückenpolster ordnungsgemäß zu reinigen, befolgen Sie die Reinigungsanweisungen im „TB-Flex Rückenlehne“ Abschnitt dieser Anleitung.



Abbildung 15. Komponenten zur Anpassung der Kopfstütze

Garantie**Begrenzte 2-Jahres-Garantie**

Für die Dauer von zwei (2) Jahren ab Kaufdatum kommt Quantum gegenüber dem ursprünglichen Käufer nach eigenem Ermessen kostenlos für die Reparatur oder den Austausch folgender Teile auf, sofern sie bei einer Prüfung durch einen autorisierten Quantum- Vertreter hinsichtlich des Materials und/oder der Verarbeitung für mangelhaft befunden wurden:

- Komponenten des Strukturrahmens
- Elektronik
- Polster der Rückenlehne

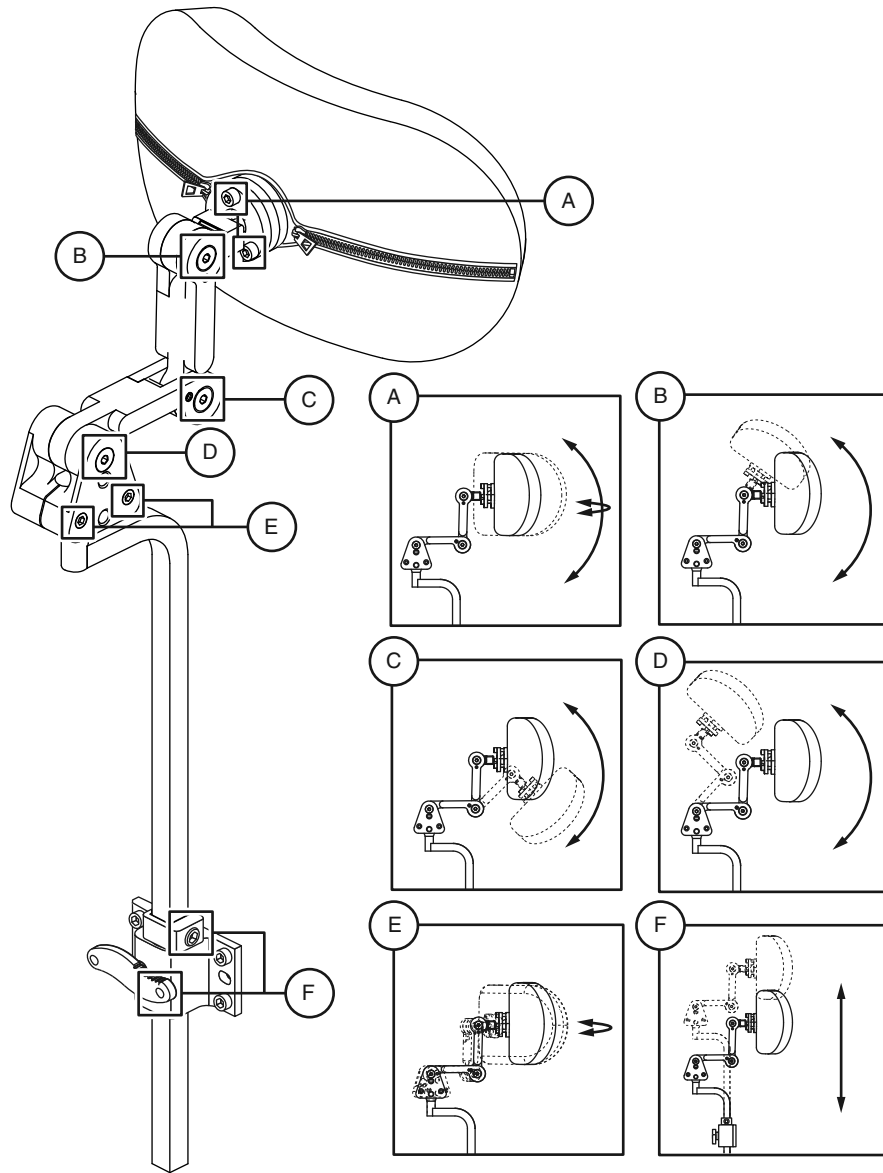
Monats-Garantie (Begrenzte 2-Jahres-Garantie in Kanada und Europa)

Für die Dauer von achtzehn (18) Monaten (zwei [2] Jahren in Kanada und Europa) ab Kaufdatum kommt Quantum gegenüber dem ursprünglichen Käufer nach eigenem Ermessen kostenlos für die Reparatur oder den Austausch folgender Teile auf, sofern sie bei einer Prüfung durch einen autorisierten Quantum-Vertreter bezüglich des Materials und/oder der Verarbeitung für mangelhaft befunden wurden:

- Stellantrieb

Der Garantie-Service kann durch einen Quantum Rehab Provider oder von Quantum durchgeführt werden. Senden Sie defekte Teile nicht ohne vorherige Absprache an Quantum zurück. Der ursprüngliche Käufer trägt sämtliche Transportkosten für den Rückversand sowie das Risiko für Transportschäden beim Einsenden einzelner Teile zwecks Reparatur oder Austausch.

Garantieausschlüsse

- Polsterung und Auflagefläche (sofern nicht anders vermerkt)
- Reparaturen und/oder Änderungen an jeglichen Teilen ohne besondere Genehmigung von Quantum
- Umstände außerhalb der Einflussmöglichkeit von Quantum
- Arbeitskosten, Kosten für Serviceeinsätze und Versand und andere Kosten im Zusammenhang mit der Reparatur des Produkts, sofern nicht ausdrücklich von Quantum Rehab autorisiert
- Schäden aufgrund von:
 - Verschütteter oder ausgelaufener Batterieflüssigkeit
 - Unsachgemäßem Gebrauch, Fehlbedienung, Unfällen oder Fahrlässigkeit
 - Falscher Nutzung, Wartung oder Lagerung
 - Kommerzieller oder zweckentfremdeter Nutzung, welche über eine normale Nutzung hinausgeht

Es besteht keine weitere ausdrückliche Zusicherung.

Stillschweigende Garantien, auch solche hinsichtlich der Gebrauchstauglichkeit und Eignung für einen bestimmten Zweck, sind auf ein (1) Jahr ab Kaufdatum und soweit gesetzlich zulässig begrenzt. Jegliche stillschweigenden Garantien sind ausgeschlossen. Dies ist das ausschließliche Rechtsmittel. Die Haftung für Folgeschäden ist bei allen Garantien ausgeschlossen.

Manche Staaten lassen keine Einschränkungen hinsichtlich der zeitlichen Gültigkeit einer stillschweigenden Garantie zu oder gestatten den Ausschluss oder die Begrenzung von Neben- oder Folgeschäden nicht, so dass die oben genannte Einschränkung oder der Ausschluss unter Umständen nicht auf Sie zutrifft.

Diese Garantie gibt Ihnen spezielle Rechte, und Ihnen stehen womöglich noch andere Rechte zu, welche von Staat zu Staat variieren.

USA

401 York Avenue
Duryea, PA 18642
www.quantumrehab.com

Canada

5096 South Service Road
Beamsville, Ontario L0R 1B3
www.quantumrehab.com

Australia

20-24 Apollo Drive
Hallam, Victoria 3803
www.quantumrehab.com.au

New Zealand

38 Lansford Crescent
Avondale, Auckland 0600
www.pridemobility.co.nz

UK

32 Wedgwood Road
Bicester, Oxfordshire OX26 4UL
www.quantumrehab.co.uk

Netherlands

(Authorised EU Representative)
De Zwaan 3
1601 MS Enkhuizen
www.quantumrehab.eu

Italy

Via del Progresso, ang. Via del Lavoro
Loc. Prato della Corte
00065 Fiano Romano (RM)
www.quantumrehab-italia.it

France

26 Rue Monseigneur Ancel
69800 Saint-Priest
www.quantumrehab.fr

Spain

Calle Las Minas Número 67
Polígono Industrial Urtinsa II, de Alcorcón
28923 Madrid
www.quantumrehab.es

Germany

Hövelrieger Str. 28
33161 Hövelhof
www.quantumrehab.de

China

Room 508, Building #4
TianNa Business Zone
No. 500 Jianyun Road
Pudong New Area
Shanghai 201318

